

(1 9) 【発行国】日本国特許庁 (J P)
(4 5) 【発行日】平成 2 2 年 1 2 月 2 0 日 (2 0 1 0 . 1 2 . 2 0)
(1 2) 【公報種別】意匠公報 (S)
(1 1) 【登録番号】意匠登録第 1 4 0 3 8 1 4 号 (D 1 4 0 3 8 1 4)
(2 4) 【登録日】平成 2 2 年 1 1 月 1 9 日 (2 0 1 0 . 1 1 . 1 9)
(5 4) 【意匠に係る物品】小型船舶用船体
【部分意匠】
(5 2) 【意匠分類】 G 3 - 1 0
(5 1) 【国際意匠分類 (参考) 】 1 2 - 0 6
(2 1) 【出願番号】意願 2 0 1 0 - 1 4 5 4 4 (D 2 0 1 0 - 1 4 5 4 4)
(2 2) 【出願日】平成 2 2 年 6 月 1 4 日 (2 0 1 0 . 6 . 1 4)
(7 2) 【創作者】
【氏名】赤松 恒
【住所又は居所】愛媛県今治市吉海町福田 3 0 9 番地 1 有限会社吉海造船所内
(7 3) 【意匠権者】
【識別番号】 5 1 0 1 6 5 1 4 9
【氏名又は名称】有限会社吉海造船所
【住所又は居所】愛媛県今治市吉海町福田 3 0 9 番地 1
(7 4) 【代理人】
【識別番号】 1 0 0 1 4 2 2 1 7
【弁理士】
【氏名又は名称】小笠原 宜紀
(7 4) 【代理人】
【識別番号】 1 0 0 1 1 9 3 6 7
【弁理士】
【氏名又は名称】松島 理
【審査官】生亀 照恵
(5 6) 【参考文献】意登 1 0 2 5 9 9 2 特開昭 5 7 - 9 5 2 8 6 アメリカ意匠公報 : オフィシャルガゼット、1 号、1 1 7 6 巻、(1 9 9 5 - 7 - 4)、7 1 5 頁、3 5 9 9 4 1、(特許庁意匠課公知資料番号 H H 0 8 0 4 4 0 5 0) アメリカ意匠公報 : オフィシャルガゼット、4 号、1 1 9 8 巻、(1 9 9 7 - 5 - 2 7)、2 9 0 2 頁、3 7 9 4 5 1、(特許庁意匠課公知資料番号 H H 1 0 0 5 4 0 4 3) ベネルクス意匠公報、1 1 巻、(1 9 9 1 - 1 1 - 2 1)、2 6 8 1 頁、2 1 5 3 7 - 0 0、(特許庁意匠課公知資料番号 H H 0 4 0 2 1 4 6 6)
(5 5) 【意匠に係る物品の説明】本物品は、船体底面に 3 つのステップを設けた小型船舶用船体である。本物品は、水上で走行させると、3 つのステップそれぞれにおいて、空気が吸い込まれ、船体と水面との間に空気の層が形成されるため、水面との摩擦抵抗が減少し、燃費の向上や最高速度の上昇等の顕著な作用効果を奏する。
(5 5) 【意匠の説明】実線で表した部分が、部分意匠として意匠登録を受けようとする部分である。
【図面】
【正面図】

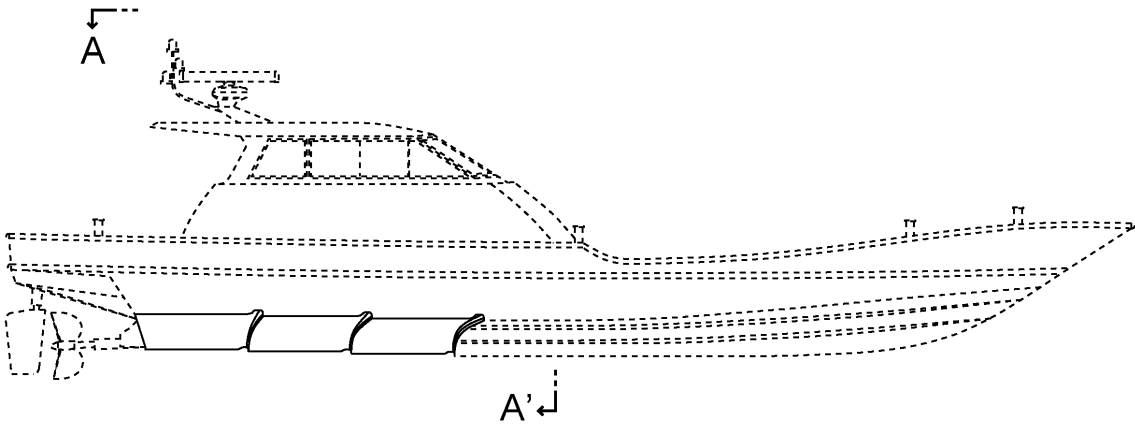

【A - A' 部分拡大図】

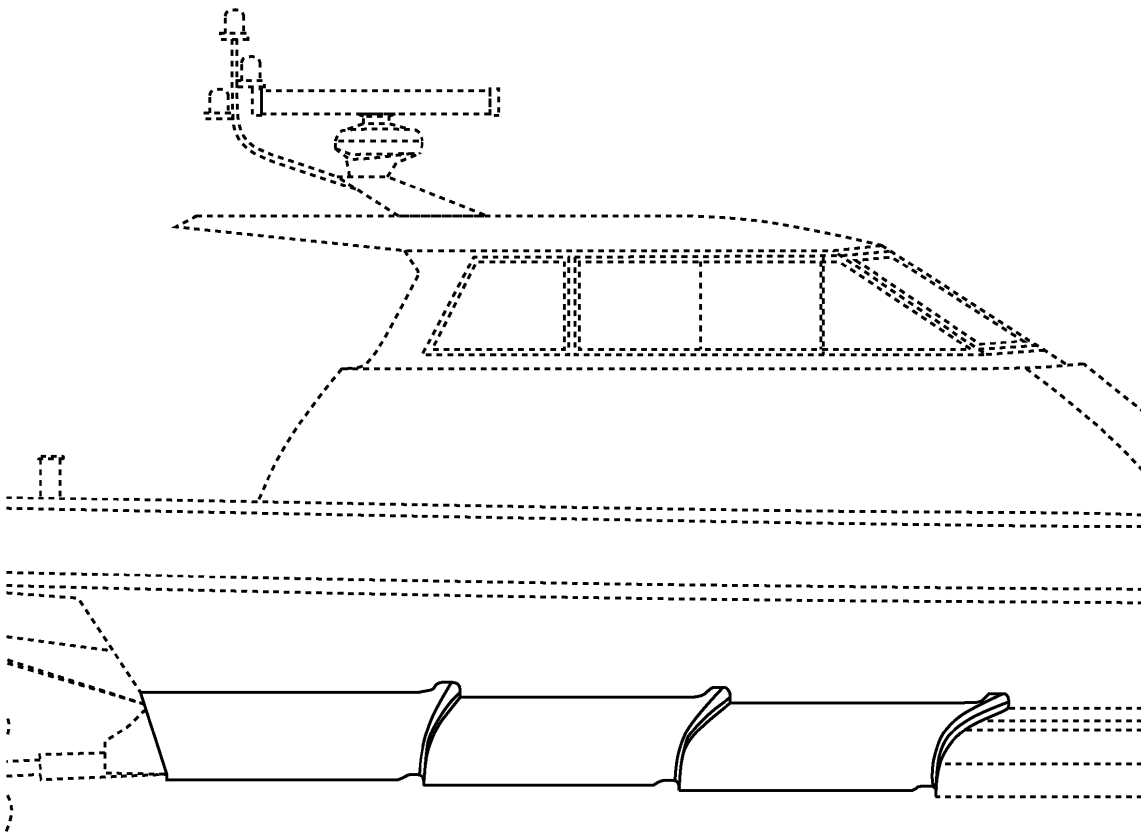

【背面図】

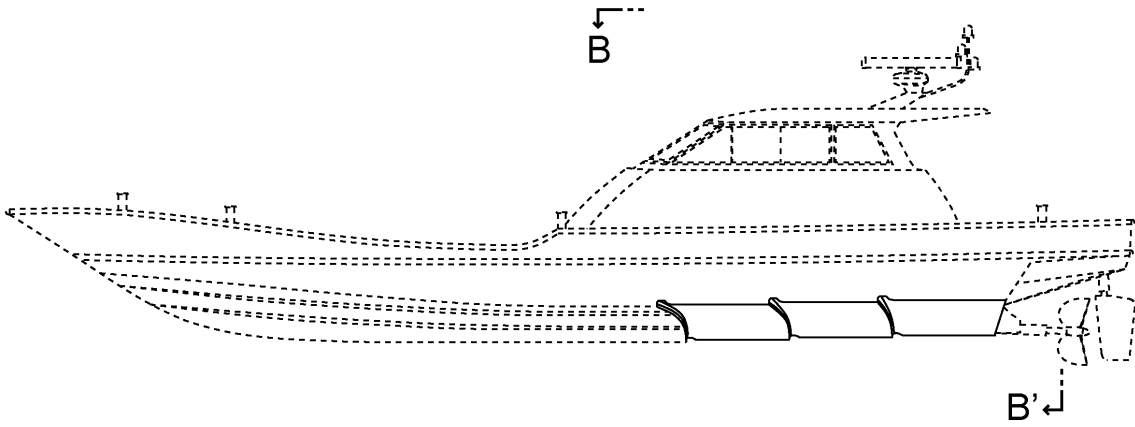

【B - B ' 部分拡大図】

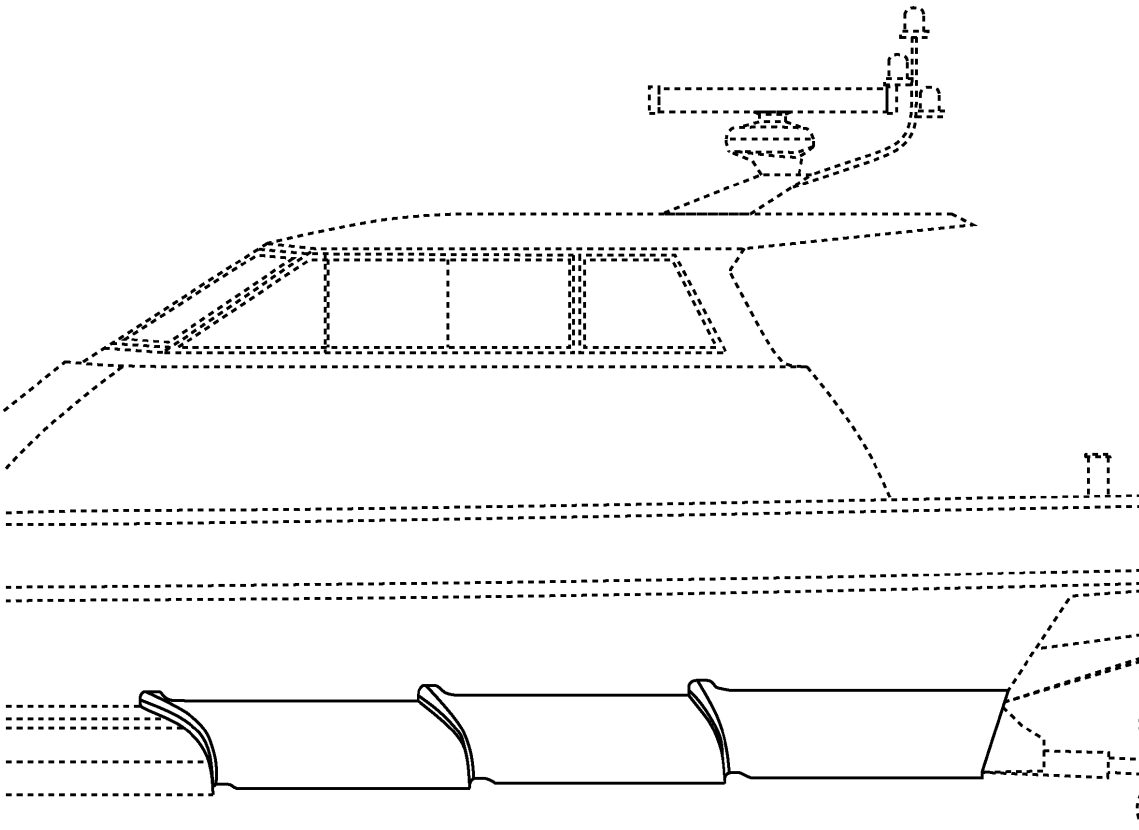

【平面図】

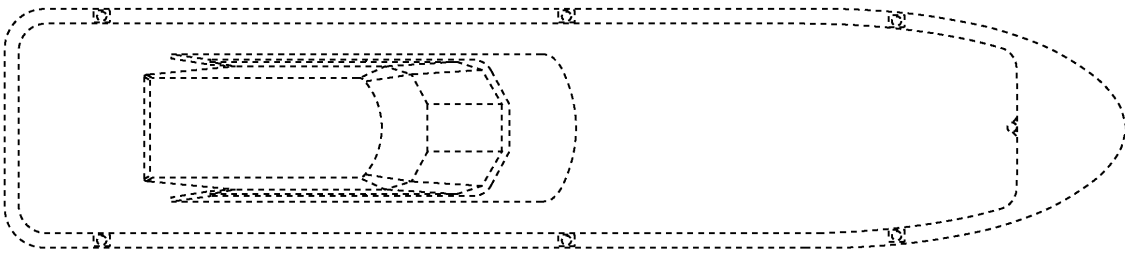

【底面図】

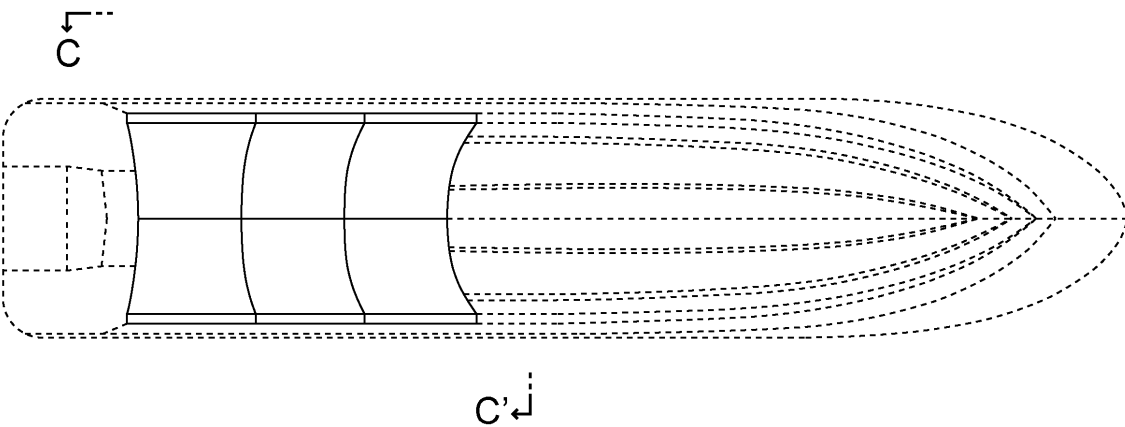

【C - C ' 部分拡大図】

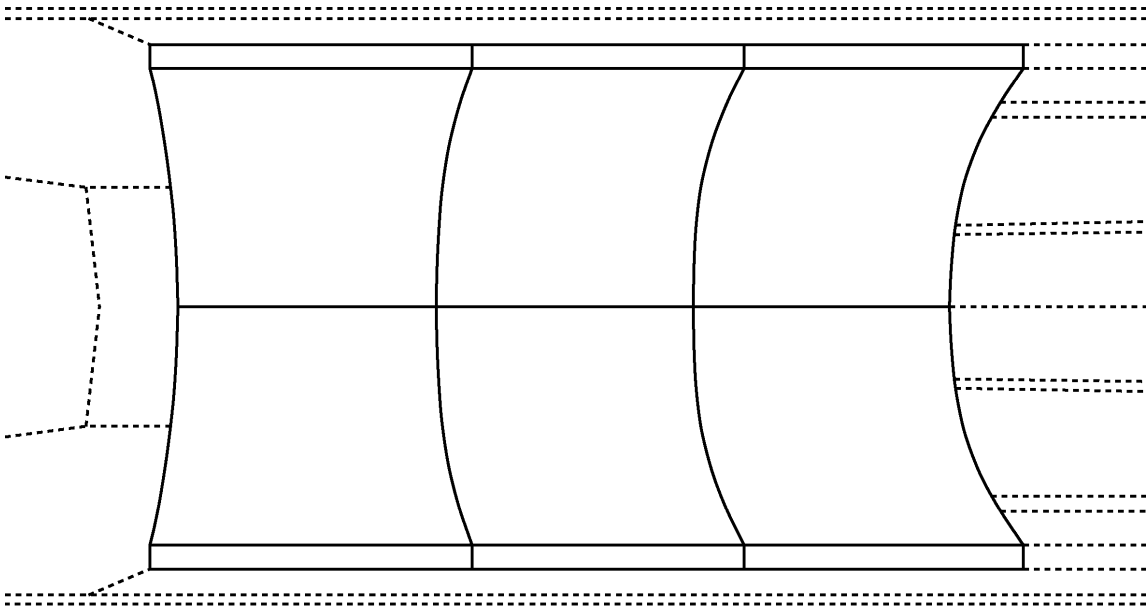

【右側面図】

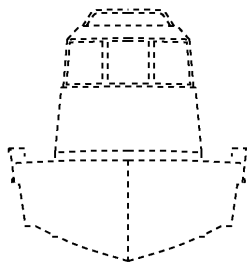

【左側面図】

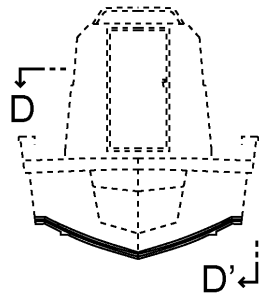

【D - D' 部分拡大図】

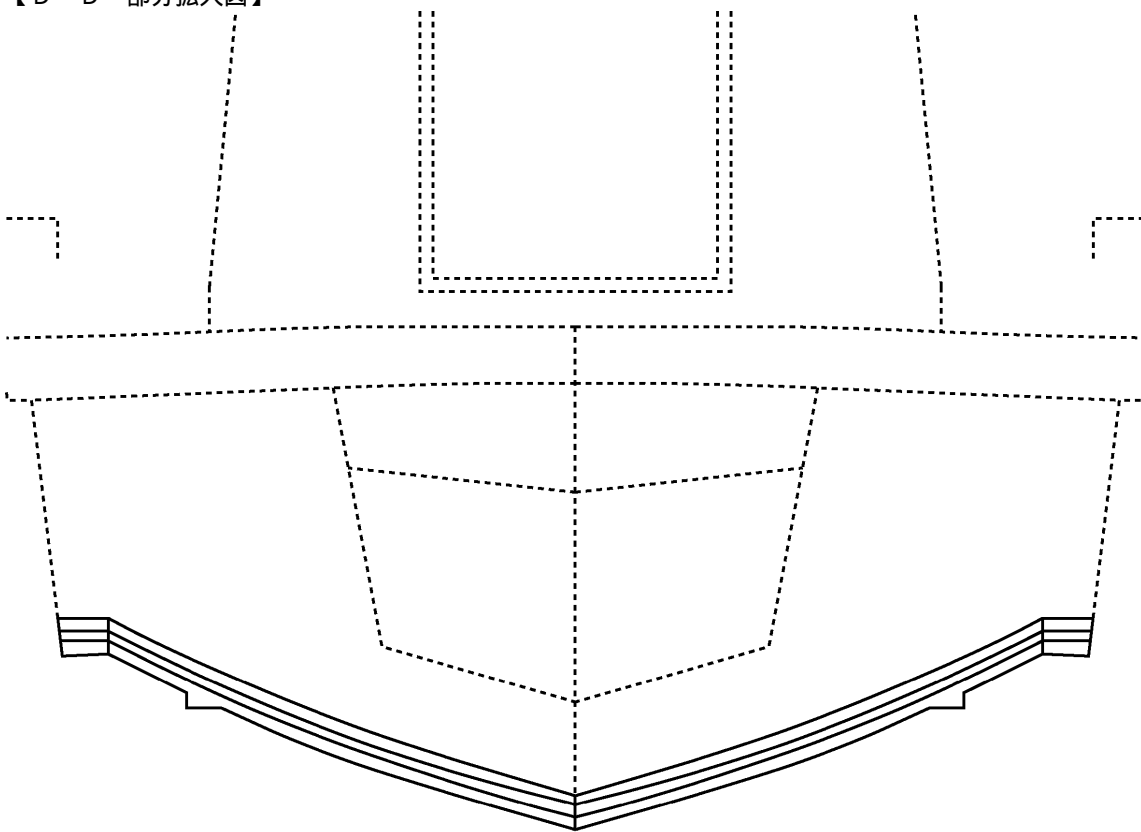

【使用状態を示す参考図1】



【使用状態を示す参考図2】

